

Slika

Bogdan, David

Supplement / Prilog

Publication year / Godina izdavanja: **2016**

Permanent link / Trajna poveznica: <https://urn.nsk.hr/urn:nbn:hr:122:949000>

Rights / Prava: [In copyright](#)/[Zaštićeno autorskim pravom.](#)

Download date / Datum preuzimanja: **2023-12-07**



Repository / Repozitorij:

[University North Digital Repository](#)

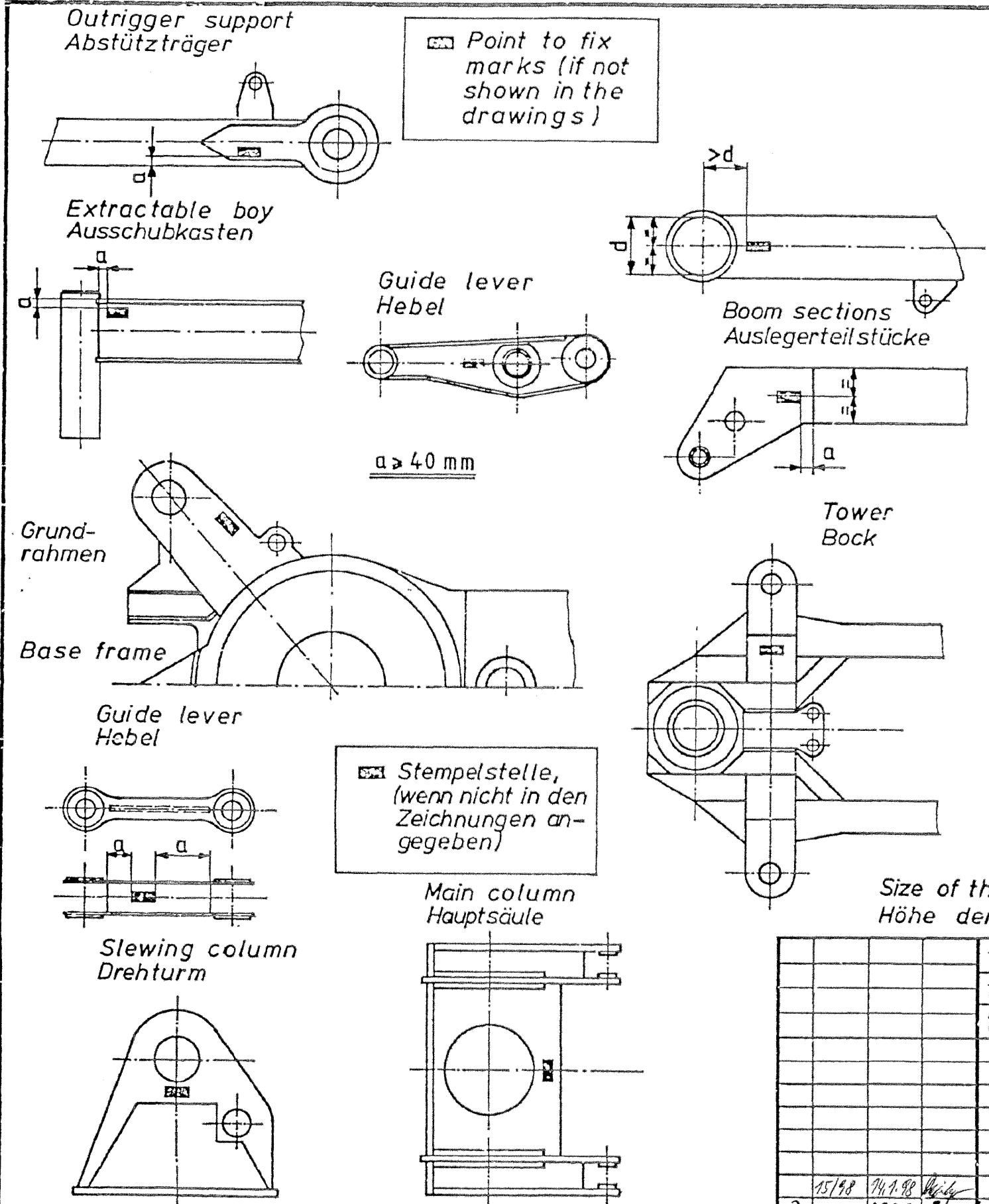

☒ Point to fix marks (if not shown in the drawings)

☒ Stempelstelle, (wenn nicht in den Zeichnungen angegeben)

-Sign or code number (of the manufacturer)
-Firmenzeichen bzw. -kennzahl

-Year of manufacturing
-Baujahr

-Material
-Werkstoff

current Number laufende Nummer

Ident.- Number Artikelnummer

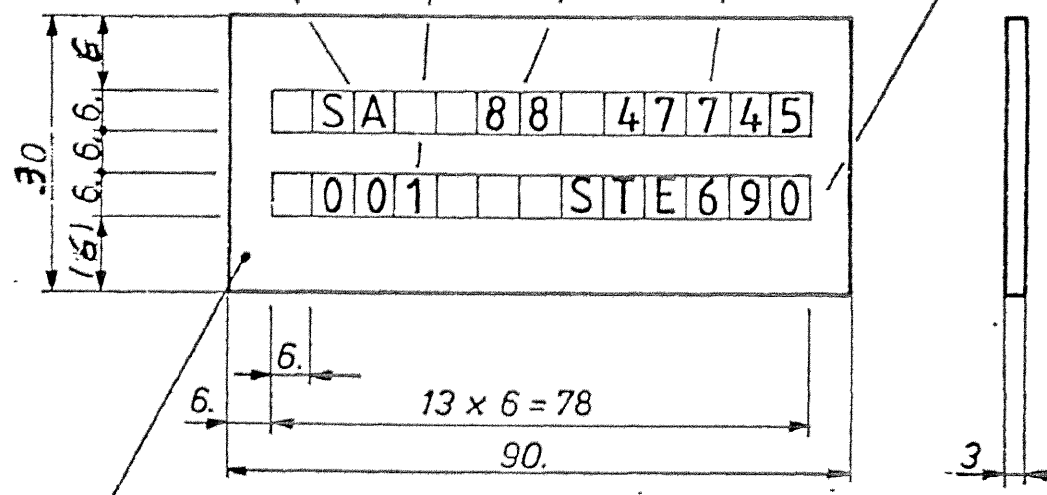

Size of the punch numbers to be used :
Höhe der zu verwendenden Schlagzahlen: 6 mm

Alle Ecken und Kanten unter 45° angraten		Abweichung für Maße o. Toleranzangabe nach DIN 7158	Oberfl. Mittenrauhwert Ra DIN ISO 1302		Weitergabe sowie Vervielfältigung dieser Zeichnung Verwertung und Mitteilung ihres Inhalts nicht gestattet, soweit nicht ausdrücklich zugestanden. Zuwiderhandlungen verpflichten zu Schadenersatz. Alle Rechte für den Fall der Patenterteilung oder Gebrauchsmuster-Eintragung vorbehalten.	
Außergew. unter 90° vom Gew.-Kern-Ø anschrägen			Ra µm	Rauheitsklasse		
Innengew. unter 120° vom Gew.-Außen-Ø anschrägen			grob ∇	25		N 11
			mittel ∇∇	3,2		N 8
		Genauigkeitsgrad mittel	fein ∇∇∇	0,4	N 5	
		Genauigkeitsgrad feinst	feinst ∇∇∇∇	0,05	N 2	
15/98	14.7.98	Widy	1984	Datum	Werkstoff: St 52-3	
2	28.2.01	Kuram	Gezeichnet	03.12.		Gewicht (kg): 0,064
1	02.7.88	Bergner	Geprüft	28.2.01		
			Normgepr.	26.10.02	Maßstab:	
Benennung: Firmenkennzeichen Factory registering plate					Zeichnung-Nr.: 790010018090	
					Ersatz für: 790010018 090Ä.Z.0	
					Ers. durch:	